

2022

PLASTIKA

FIREMNÍ PREZENTACE

Základní fakta

Založení:	1956
Zaměstnanců:	584
Rozloha m ² :	30 000
Tržby v mil. EUR (2021):	30,5

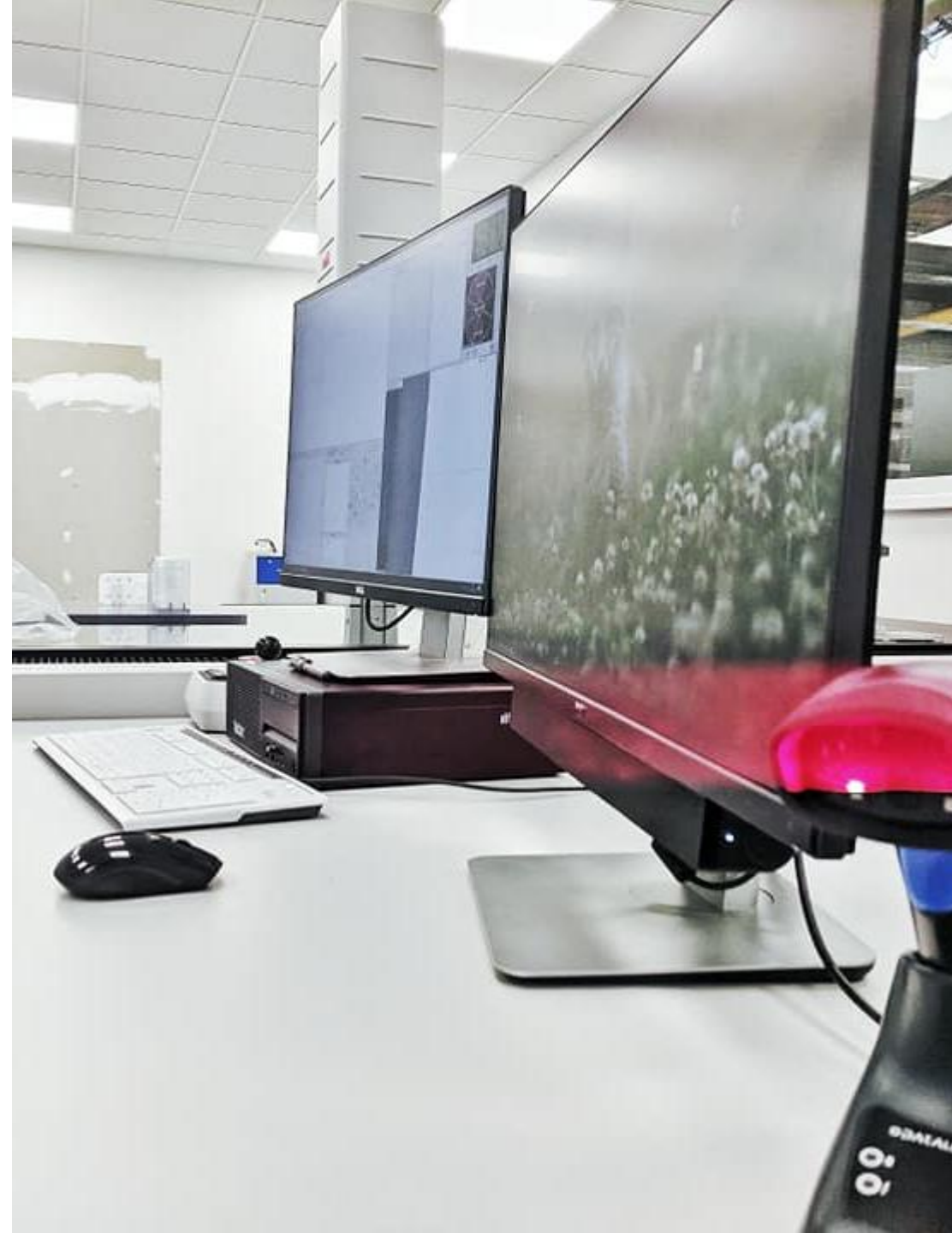

Hlavní milníky

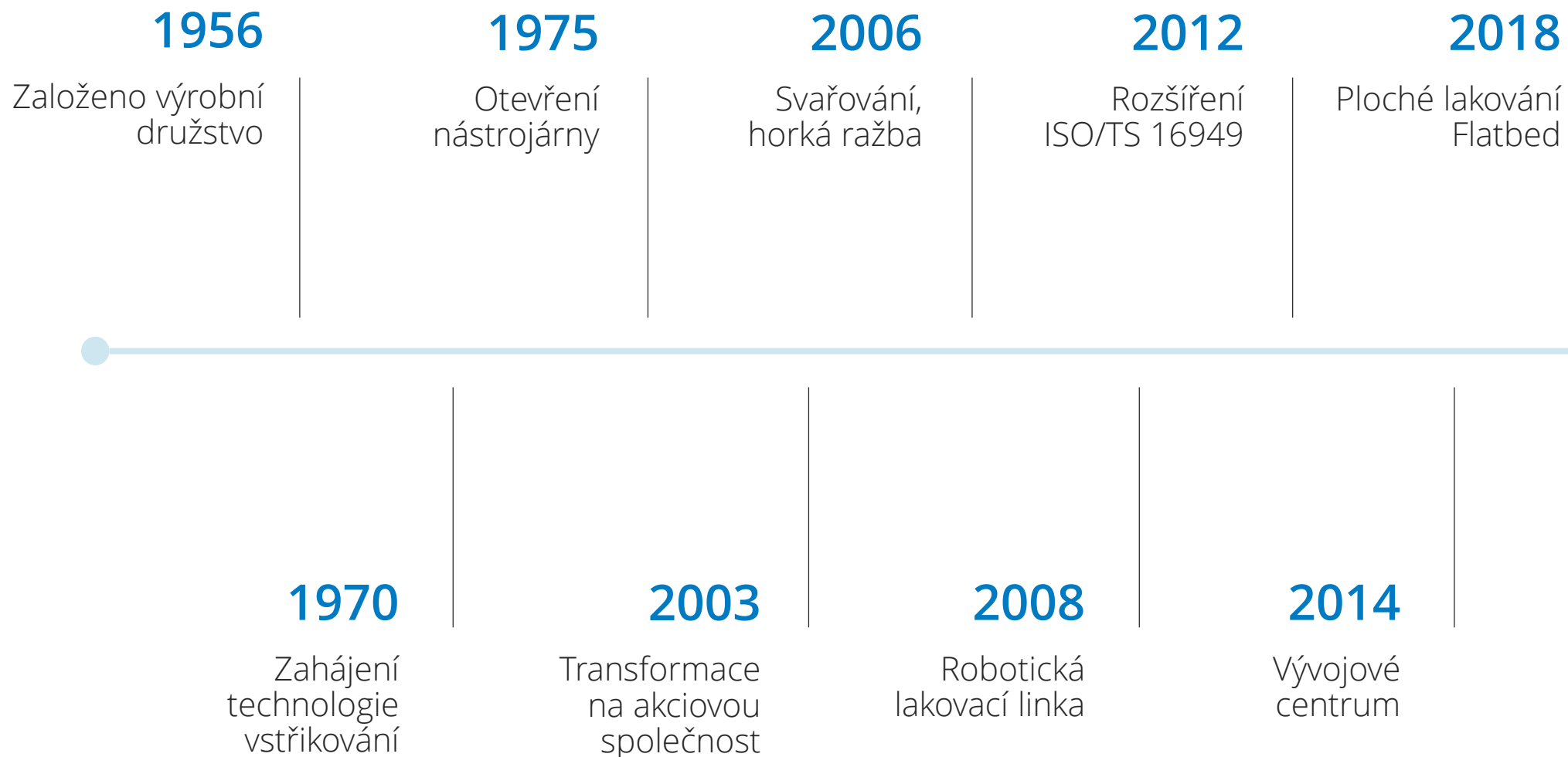

Organizační struktura

CEO



Naši zákazníci



ŠKODA



Tržby v EUR

Automotive **84 %**

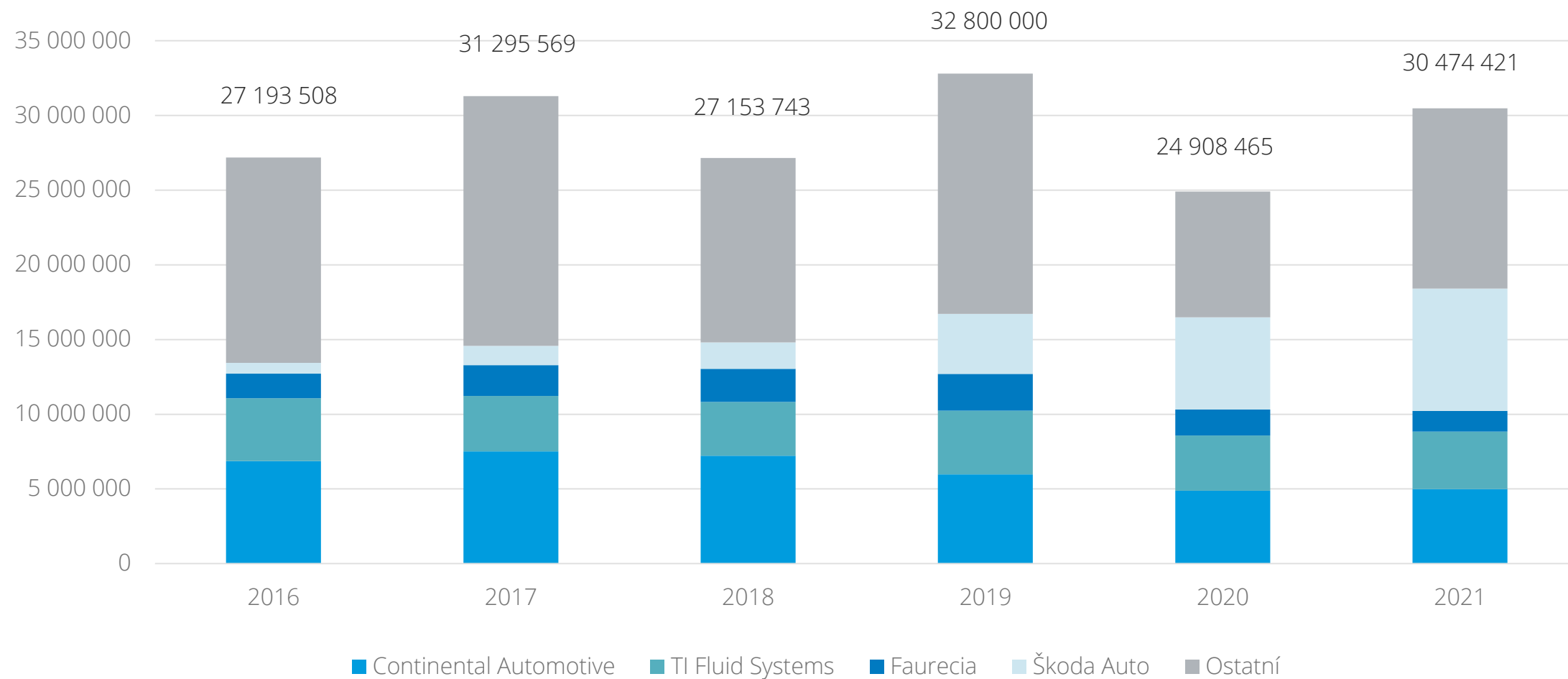

Spotřeba materiálu

- Granuláty polypropylenové – 504 t
- Granuláty PC/ABS – 331 t
- Granuláty polyethylenové – 278 t
- Granuláty na bázi ABS – 199 t
- Granuláty na bázi POM – 203 t
- Ostatní – 671 t
PC, PMMA, PPS, TPE, ASA, PA, PBT
- Celkem – 2 186 t

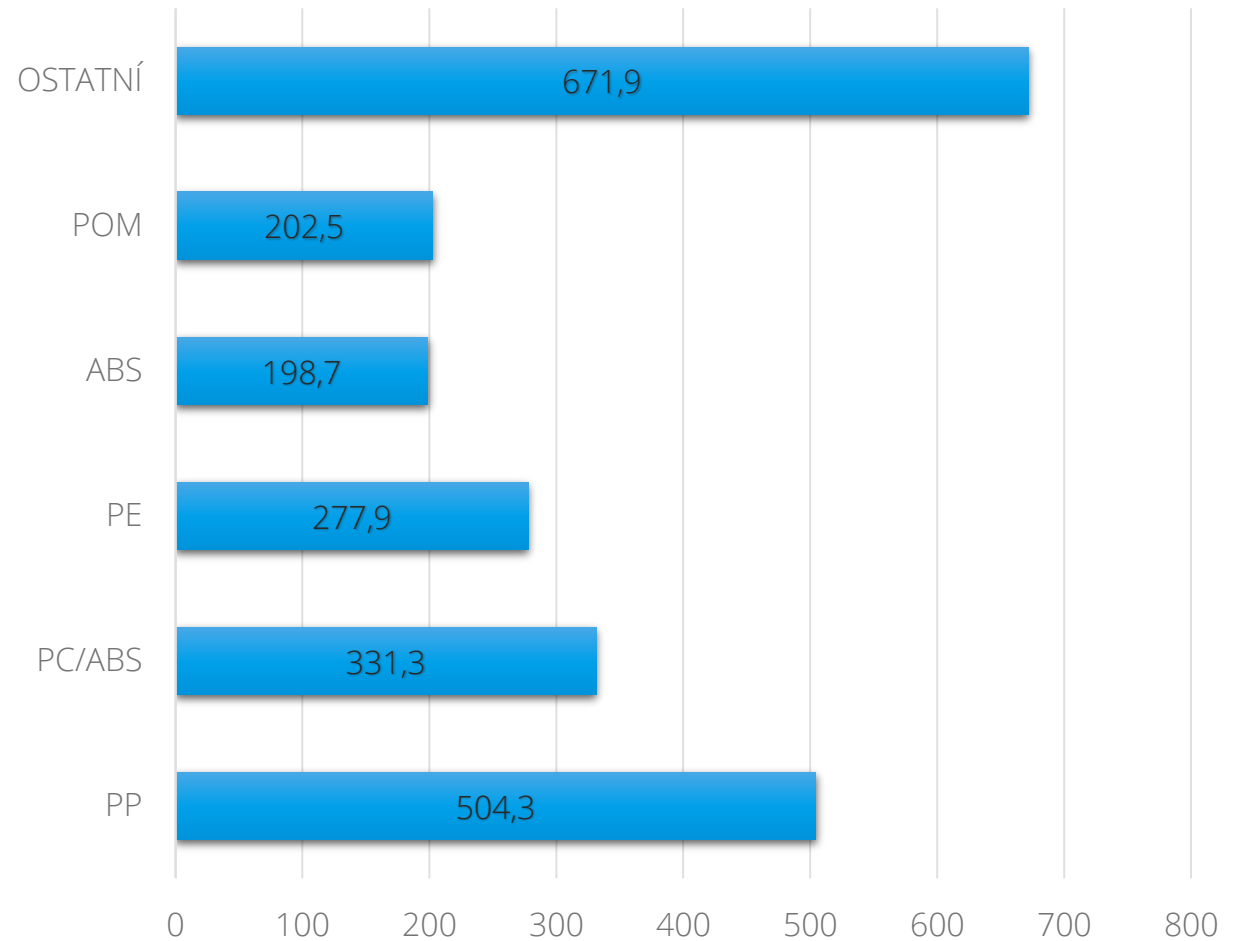

Automotive

Interiérové díly



Automotive

Exteriérové díly



Automotive

Funkční díly

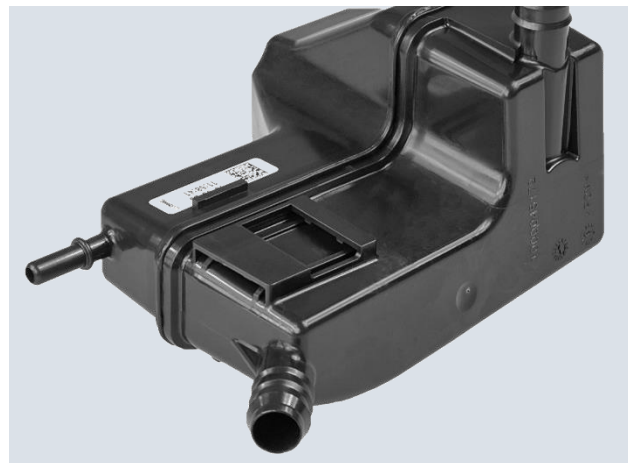

Elektro



TECHNOLOGIE



Vývoj výrobku

Návrh výrobku

Výpočty a simulace

Výroba prototypů

Měření a testování

Používaný software

- Vývojové prostředí - Catia V5
- Simulace procesu vstřikování - MOLDEX 3D
- KVS, Connect



Vývoj a výroba forem

15 % interně

85 % externě

Používaný software

- Solidworks
- Catia
- NX
- MOLDEX 3D

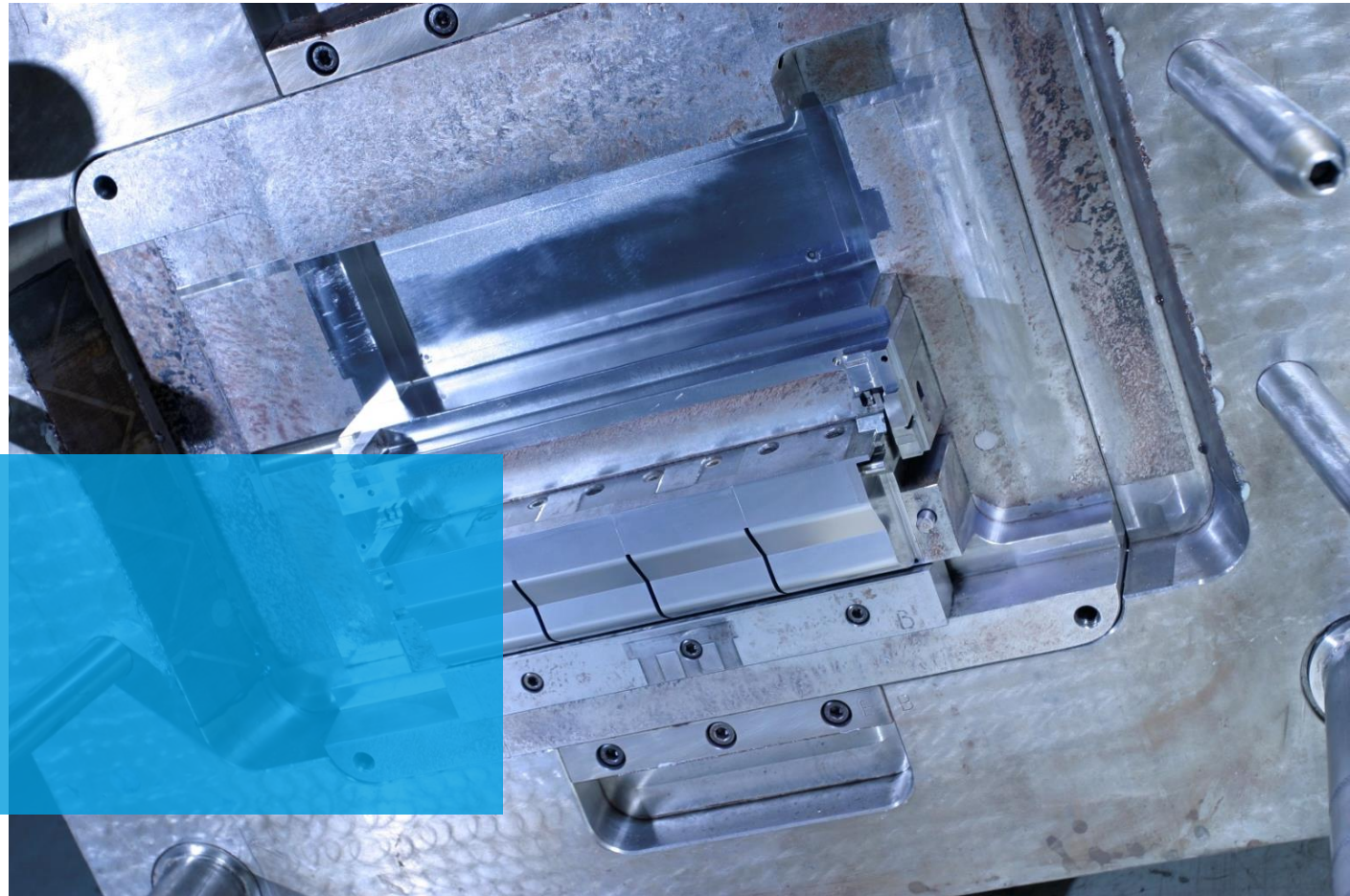

Strojní vybavení nástrojárny

Elektroerozivní obrábění
PENTA, EXERON, FANUC

- Propalování otvorů
- Drátové řezání
- Hloubení

CNC Frézování
HERMLE, TAJMAC

- 3osá frézka grafitových elektrod
- 3osá frézka – velikost stolu 1200 × 1000 mm
- 5osá frézka – velikost stolu D = 650 mm
- Tušírování



Vstřikování

Vstřikovací lisy s uzavírací silou **od 25 do 800 t**
ENGEL, DEMAG, ZHAFIR, ARBURG

- 46 vstřikovacích lisů
- 6 lisů s plně elektrickým pohonem
- 2 lisy pro 2K vstřikování
25t a 130t

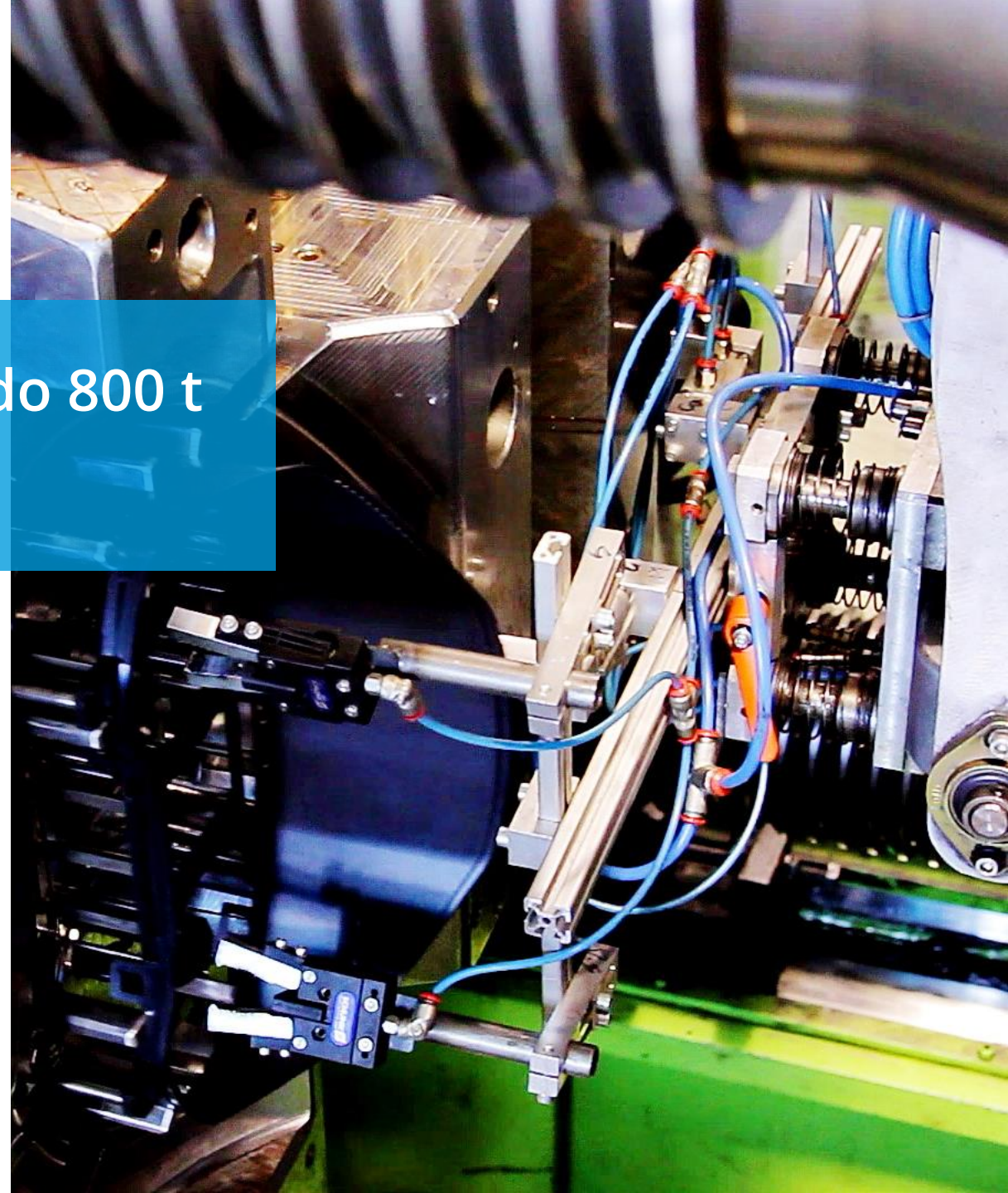

Vstřikování

- Vstřikování s podporou dusíku
- Výrobky z transparentních materiálů
- Zastřikování zálisků
- Temperování forem na teplotu až 160 °C
- Odstranění viditelnosti dělicí roviny
- Odstranění vtoku frézováním
- Laserové oddělování vtoků
- Čistička granulátu

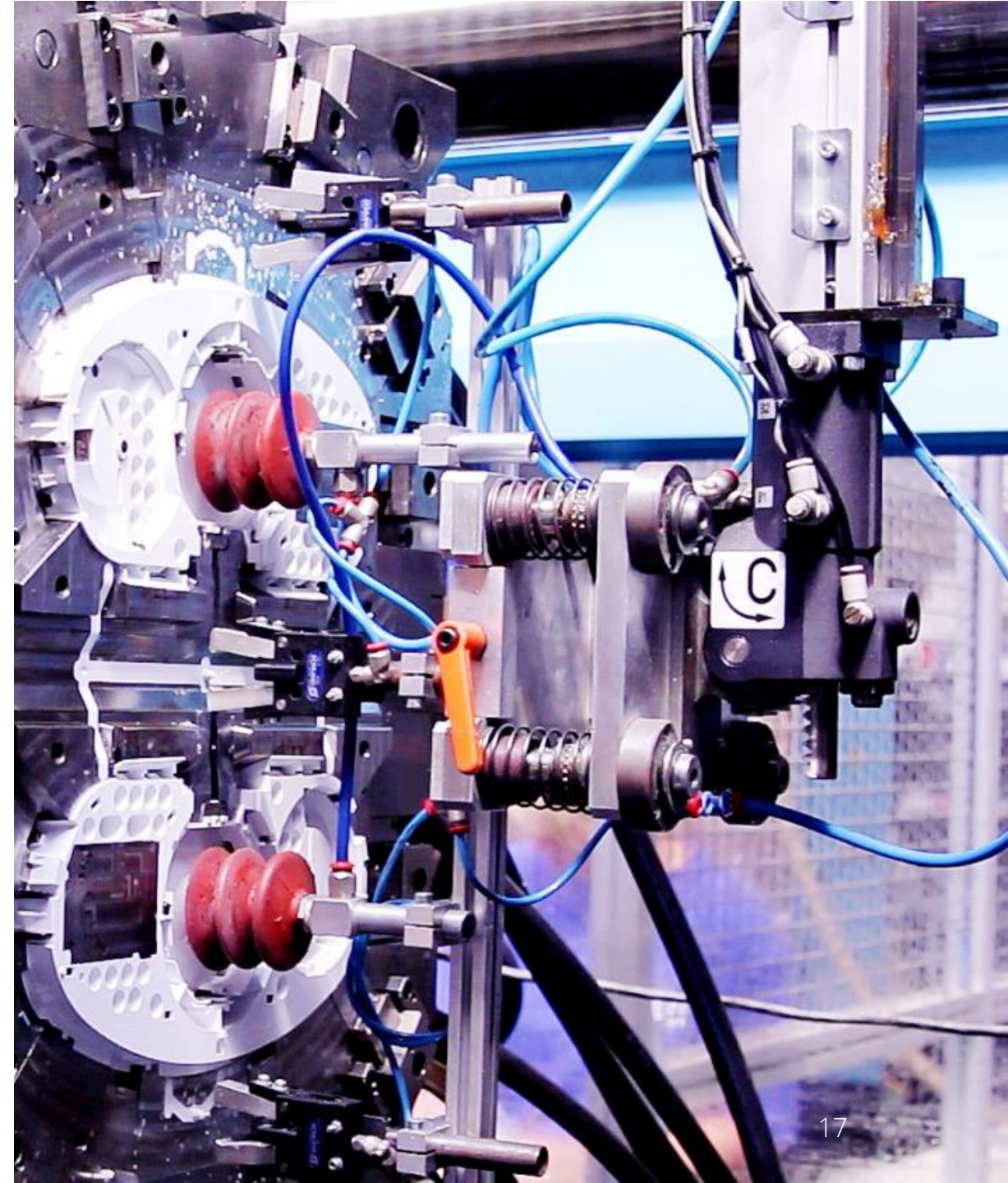

Svařování

Tepelné nýtování

Hot Plate svařování

Svařování ultrazvukem

Vibrační svařování

Laserové svařování



Lakování

Vertikální automatická lakovací linka

- Čištění dílu CO₂
- Lakování **1K** a **2K** vodou ředitelnými barvami
- Nosné medium **ionizovaný dusík**
- Rozměr lakovacího rámu: **110 × 90 cm**
- Roční polakovaná plocha **300 000 m²**
- **Nízkotlaká plazma** pro případ nutnosti aktivace povrchu plastových materiálů

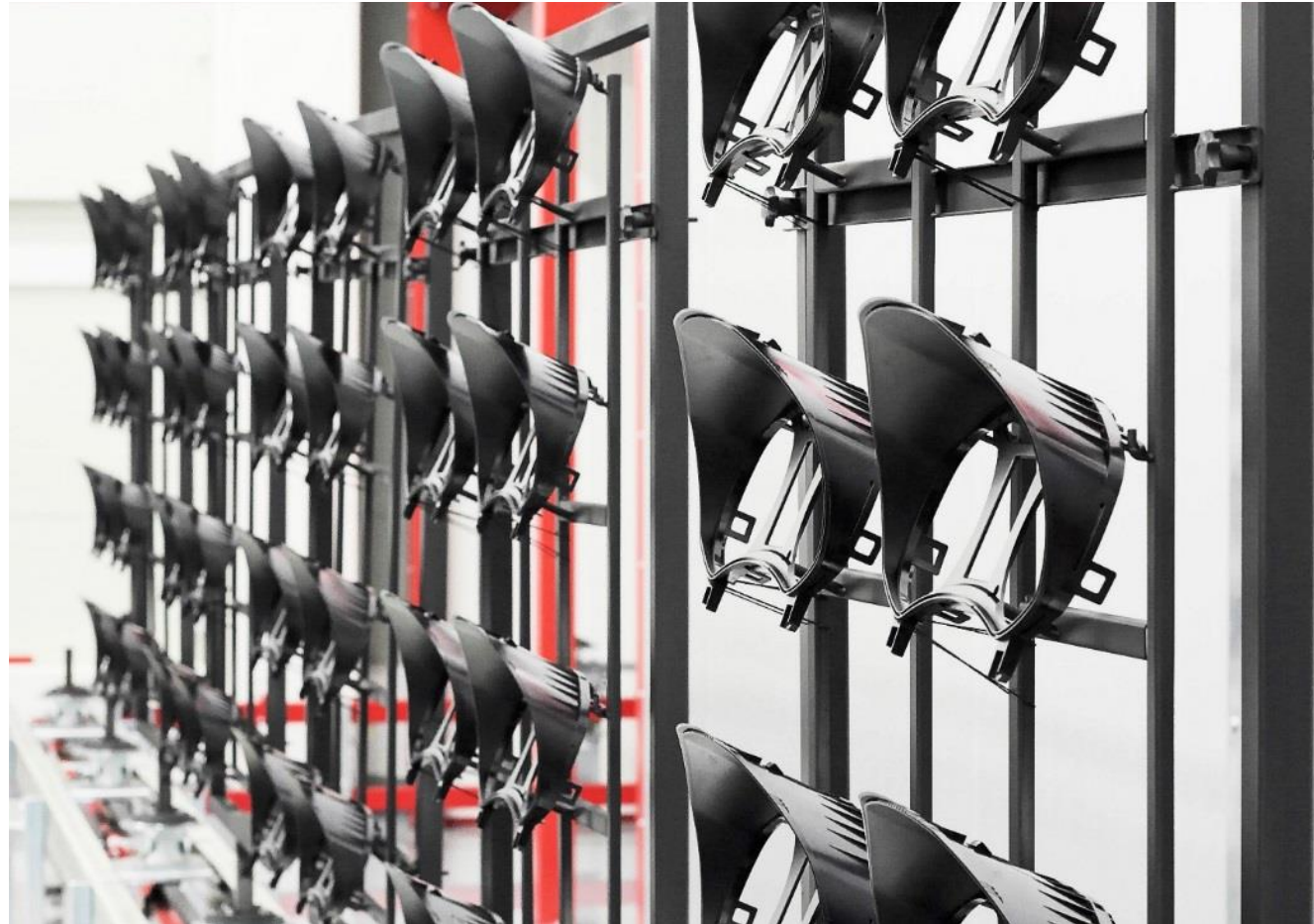

Lakování

Ploché automatické lakování Flatbed

- Čištění dílu CO₂
- Lakování **1K** a **2K** vodou ředitelnými barvami
- Odvětrávaná kabina pro možnost **otěru** dílů isopropanem a **ožehu** dílů plynovým plamenem
- Rozměr lakovacího rámu: **128 × 64 cm**
- Roční polakovaná plocha **170 000 m²**
- **Nízkotlaká plazma** pro případ nutnosti aktivace povrchu plastových materiálů

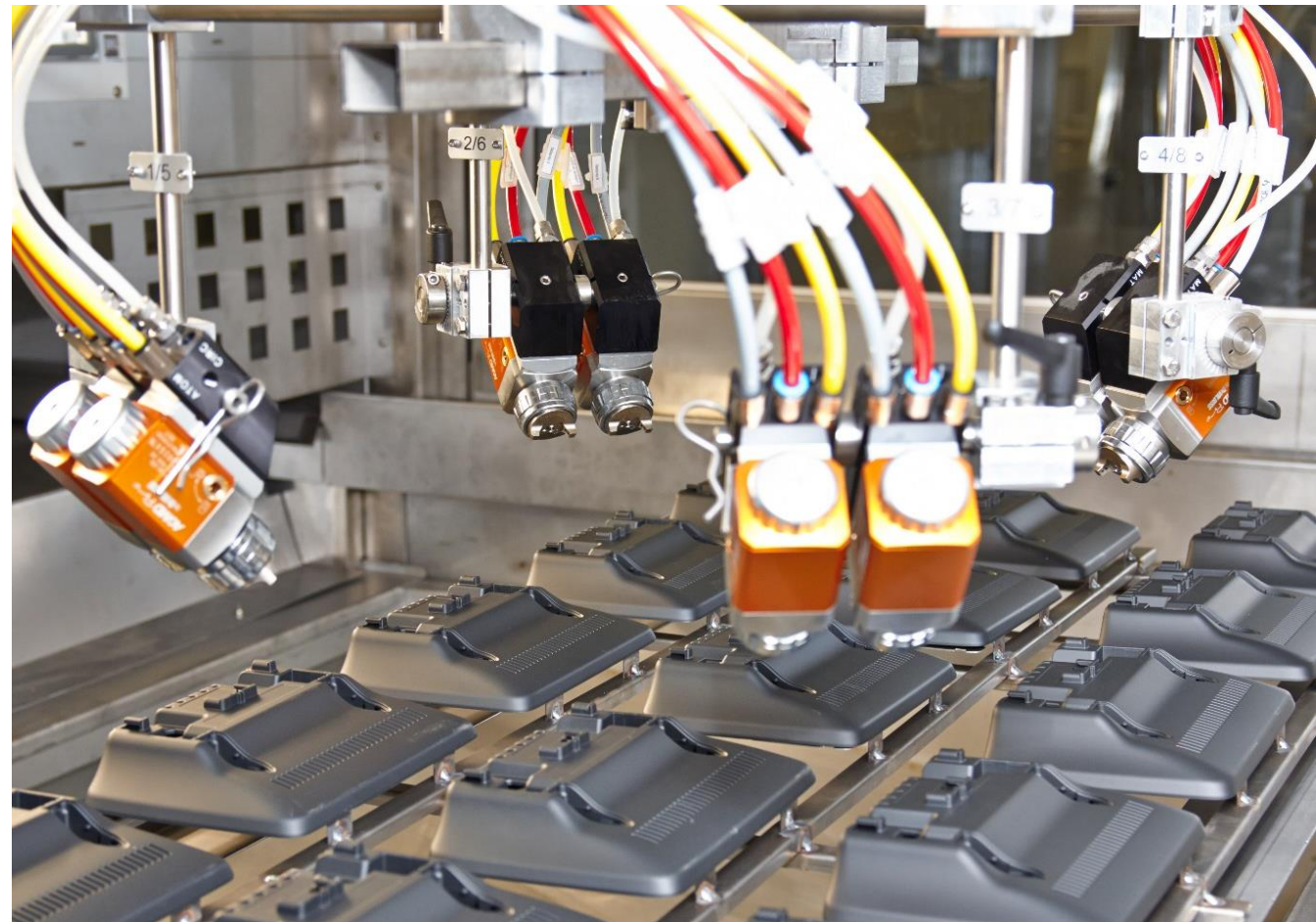

Další technologie

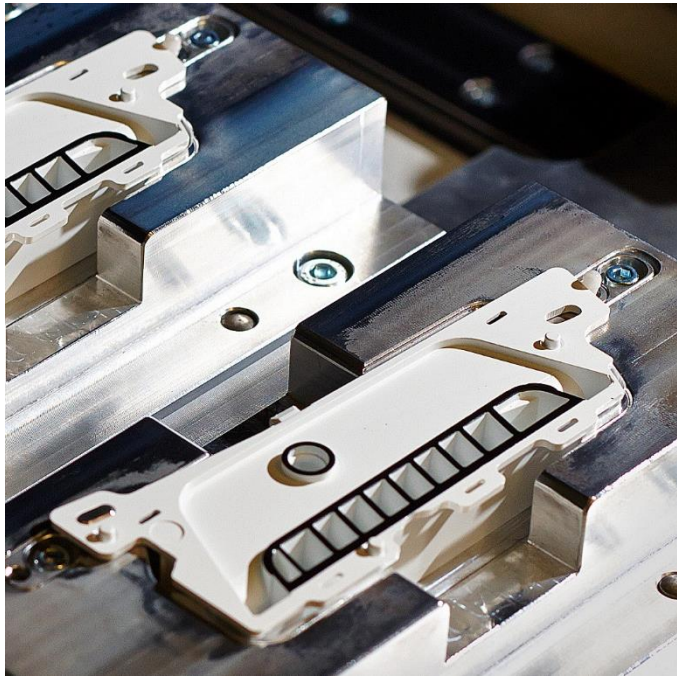

Horká ražba

Zušlechtění plastových výrobků,
např. imitace chromu

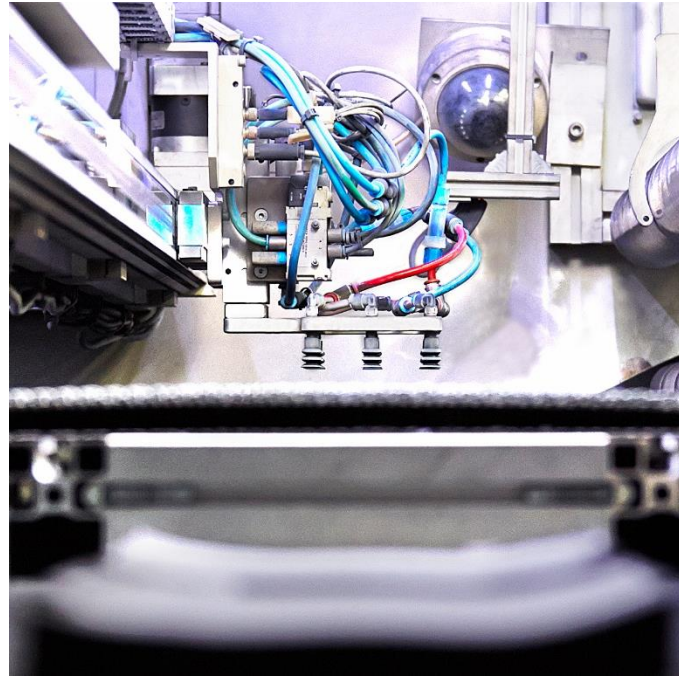

Laserové vyřezávání

Pro komplexní tvary z různých
materiálů



Popis laserem

Surových i lakovaných plastových
výrobků

Další technologie

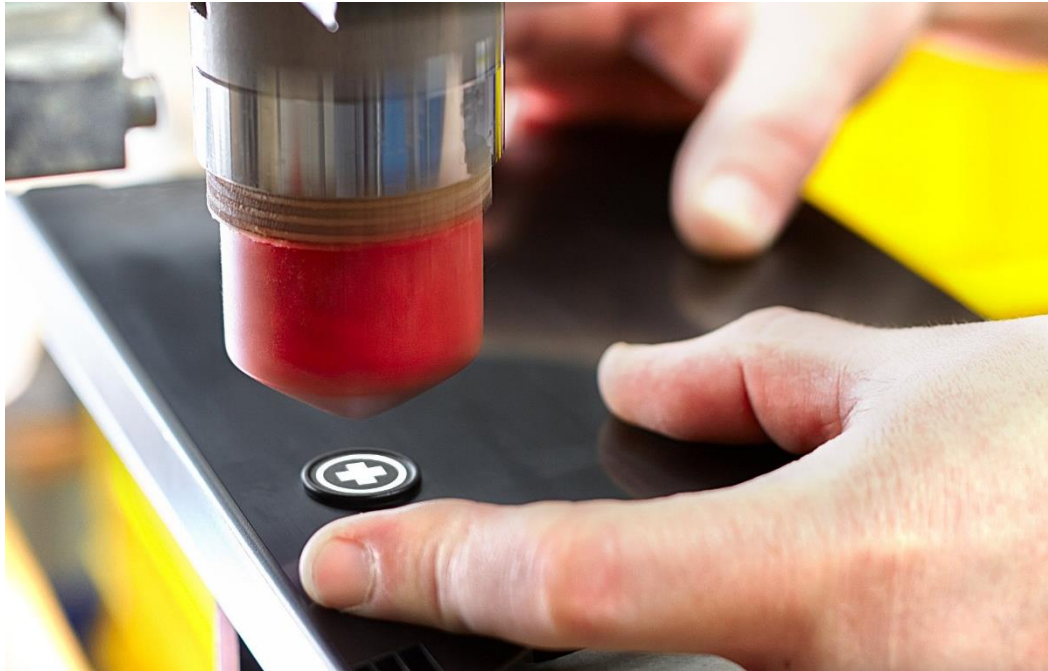

Tampoprint



Montáže

ŘÍZENÍ KVALITY

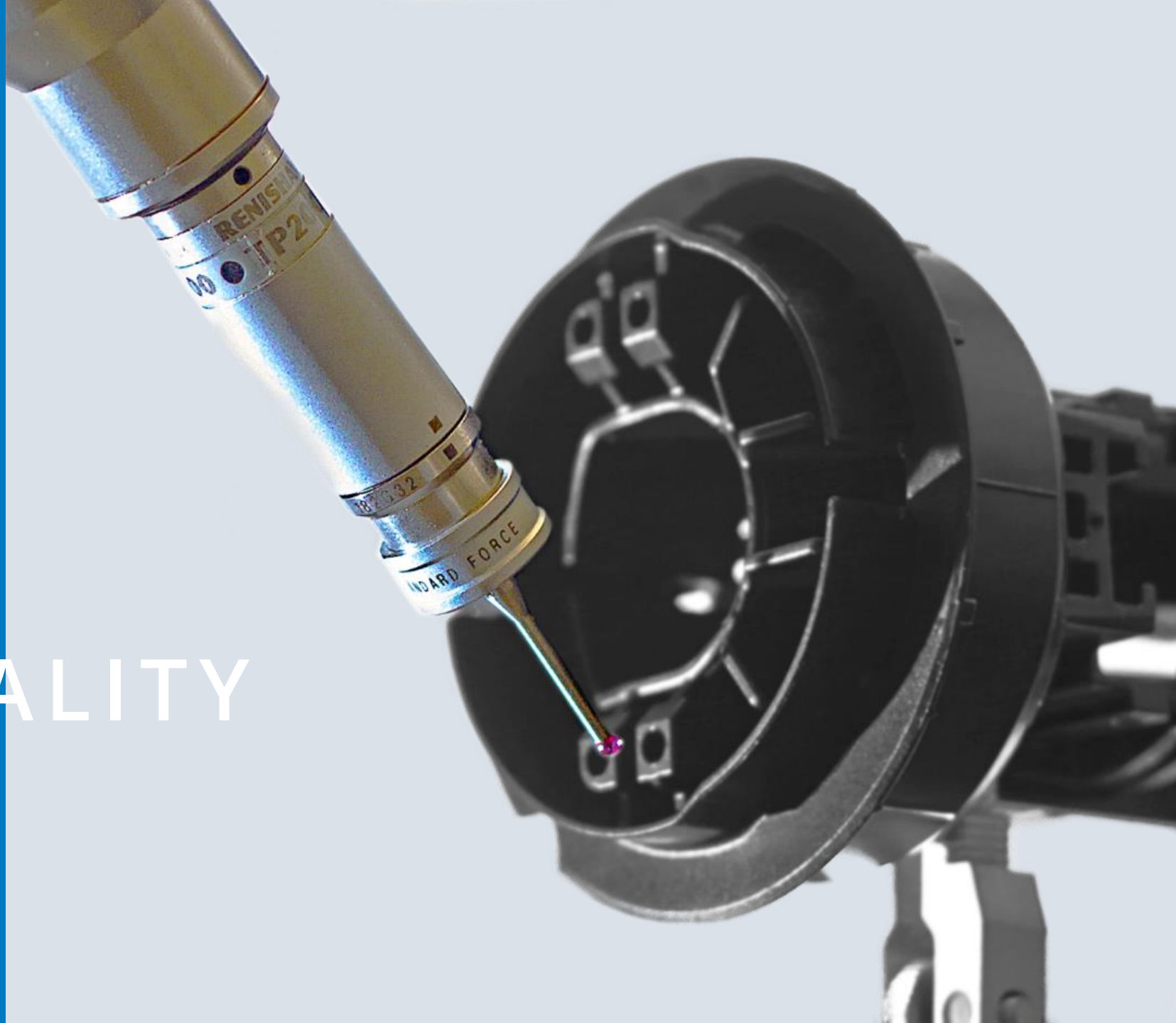

System jakosti

Standardy

- ISO 9001
- ISO 14001
- IATF 16949

Plánování

- APQP - PPAP (PSW)
- VDA 2 - PPF (EMPB)

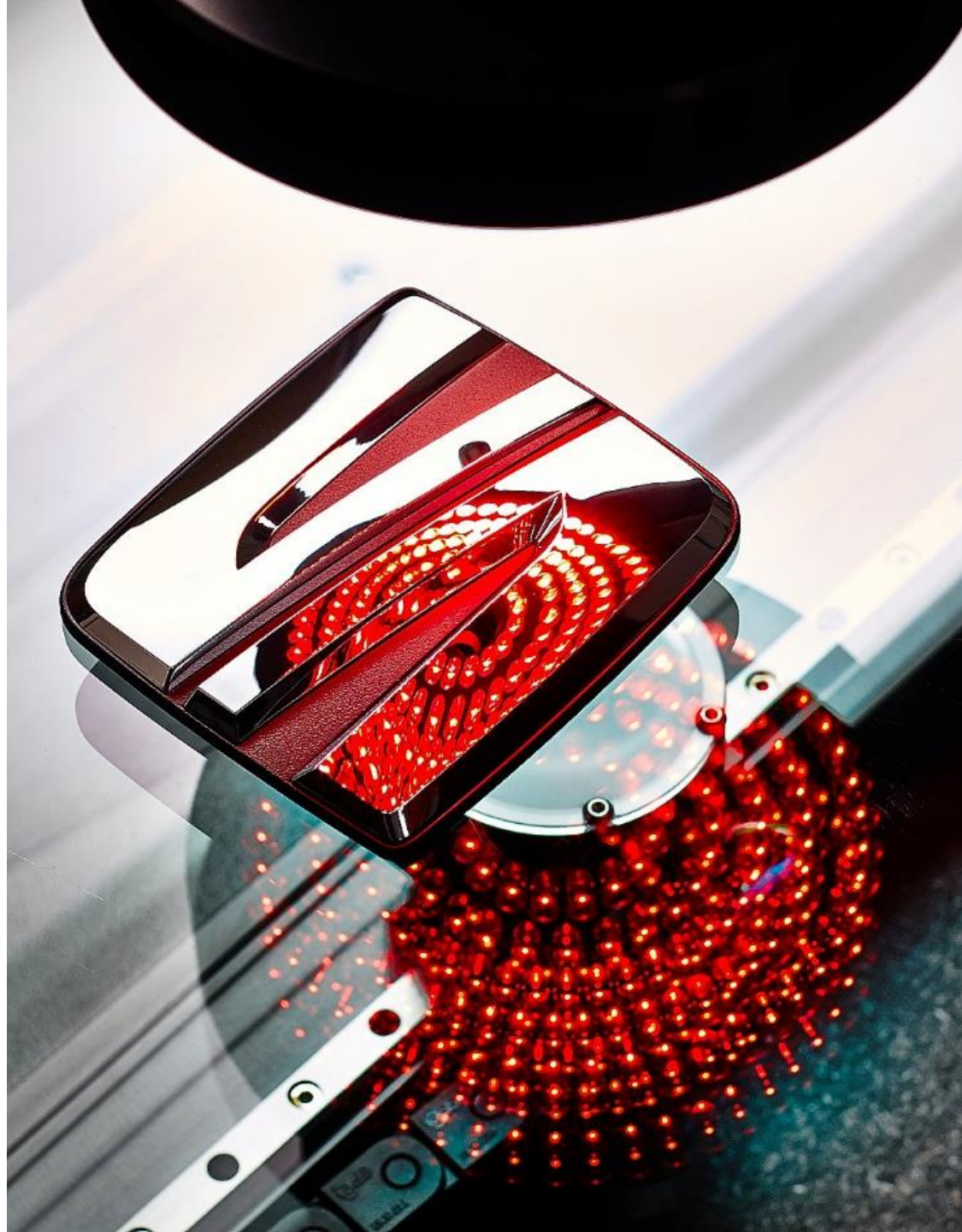

Testování a měření

Metrologie

- Excel 1654
- Wenzel LH 65
- Wenzel LH 87
- GOM Inspect Enterprise
- ATOS Compact Scan 12M/Core

Lakovna

- Spektrofotometrie
- Měření tloušťky laku
- Adhezní testování
- Scratch resistance
- Environmentální cyklické testy
- Odolnost vůči povětrnostním vlivům a stárnutí
- Odolnost vůči otěru, krémům
- Test v horké vodě



Materiálové testování

- Vizuální vlastnosti
- Testování přilnavosti
Cross-cut test
- Teplotní stabilita, testování odolnosti vůči propadům, PV 1200
- Analýza neshod a jejich příčin vzniku na pokovených dílech
Příprava vzorku – výbrus, zapouzďení a mikroskopické vyhodnocení



Automatická mycí linka

Servis pro zákazníka

- Mytí a sušení
- Paletizace
- Strojní balení do strečové fólie
- Evidence v informačním systému
- Uskladnění
- Doprava zpět k zákazníkovi

KAPACITA: **150** boxů / h



Logistické služby

- EDI komunikace
- Konsignační skladování
- Štítkování s čárovými kódy

Nová skladová hala

- Zvětšení skladové kapacity na 4100 paletových míst
- Poloautomatické zakladače s vlastní navigací
- unikátní automatická válečková dráha
- zrychlení a zefektivnění intralogistických procesů





DĚKUJI ZA POZORNOST.

Plastika a.s. | Kaplanova 2830 | 767 01 Kroměříž |
+420 573 511 111 | www.plastika.cz